

Eszrényi Éva

A kender feldolgozása Lőkösházán

Adatközlőim mindannyian nyelvjárásban beszéltek, és nagyon jó dolognak tartom, hogy ha már a népi mestersegek sajnálatos módon nem is élnek, legalább a népnyelvet nem felejtik el az emberek. Bár a televízió, a rádió, a másnyelvű emberekkel való keveredés érezteti is hatását, a mag mégis megmaradt. Most pedig nézzük: hogyan lesz a kendermagból vászon?

*

Minden faluban szinte minden család foglalkozott kender termesztésével. A kenderföld volt a falu legjobb földje. Nagysága családonként kb. 2-3 ár volt. Közel kellett lenni a víznek is hozzá. Lőkösházán erre alkalmas hely volt a Turóc-folyó mellett lévő terület.

Május 15-én, Zsófia napján vetették el a kendert. A kendermag kissé hosszúkás alakú, kis méretű és a vége felé hegyesedő. A magot kézzel vetették el. Jó sűrűn szórták, hogy szép vékonyra nőjjenek a szálak. Inkább legyen satnya, nem pedig erős, vastag, mert így a rostjai is finomabbak lesznek. A magas és vékony szál a legjobb, a vastagból csak zsákot, durvább anyagot lehet szőni. A földnek jó kövérnek kell lennie. Ezt a földet erősen meg is trágyázták. A vetés után beboronálták, s már nem volt rá gond egészen a szedésig. A kender kb. 1,5 m magasra nőtt meg. Olyan is volt, amely kivirágzott, de nem termelt magot – ez volt az ún. *bakkender*. Augusztusban, aratáskor „*kinőtték a virágosát*“ a kenderből, azt, amely kivirágzott – a többi, amin majd mag lesz, még hagyták, egészen őszig.

Szeptemberben, amikor a mag megérett, kinőtték az egészet. A kender kiszedése nem igényel semmilyen segédeszközt. Kézzel végzik, ugyanúgy, mint a vetést. Kézzel átfognak egy kisebb mennyiséget, gyökérrel együtt kihúzzák és a földet a gyökérről egy kicsit leveregetik. Innen kezdve a munkafolyamatok elvégzéséhez már különböző segédeszközökre is szükség volt. Ezeket az eszközöket általában mindenki otthon, sajátkezűleg készítette. A kender megmunkálásába szinte a család valamennyi tagját bevonták. A legtöbb munka a gazdasszonynak jutott, de volt olyan munka is, amit egyedül nem tudott elvégezni. Miután a kendert kiszedték a földből, a tetejéről sulyokkal „*kisulykolták*“ a magot. Ezt a magot vetették el a következő évben. Utána összekötötték csomóba. Egy *csomó* egy maréknyi kendert tett ki, amennyi a kézbe elfért, ezt pedig olyan kenderrel kötötték össze, amely nem nőtt meg rendszeren. (Egy pár szál ilyen rövid kendert összesodortak, ez lett a csomó átkötésére alkalmas kötél.) Ezeket a csomókat beáztatták kenderáztatóba, az ún. *mocsolyába*. A mocsolyát úgy készítették, hogy a vizes réten ástak egy gödröt, amelyben mindig volt víz. Ez kb. 1 m

mélységű volt, és ezt több család használta. Ebbe a gödörbe befektették a csomókat, hogy a víz ellepje. Sokszor 4-5 csomót kévébe kötöttek, s így tették a vízbe. Ezt befedték csátéval, deszkát és követ raktak rá, hogy a víz ellepje. Ez így ázott 2-3 hétig. Közben megforgatták a réten. Az áztatás azért volt szükséges, hogy a kender fás része megpuhuljon. A már megszáradt kendert tilóval „*kicsapták*“. Utána pedig a malomba vitték, hogy ott megtörjék hengerrel, s ezzel is puhítsák a szálakat. Utána kevesenként „*megettörték tilóval*“, ezt „*kifésülték fésűvel*“, így keletkezett a *csepű* és a *szosz*. A fésűt úgy fogta az ember, hogy az alsó végét a lábával rögzítette, a felsőt a bal kezével fogta. Jobb kezével fogta a kendert, és huzogatta a fésűn alulról felfelé. Amikor a kender egyik végét már kifésülte, megfordította, a kifésült részt a kezére csavarta, s a másik végét is kifésülte. Ami a fésűben maradt, az lett a *csepű*, ami a kezében volt, az a *szosz*. Ami pedig kihullott, az volt a maradék, a *pazderma*, ezt *kócnak* is nevezik. Ezt elégették, mert már nem volt felhasználható semmire. A csepűt és a szoszt külön *bábokba* kötötték.

Mikor végeztek a kendermunkával, télen megkezdődött a fonás. A bábót felkötötték a guzsalyra. Guzsaly kétféle volt: *székesguzsaly* és *kerekesguzsaly*. A bábót a guzsalyra szalaggal erősítették rá. A fonalat a székesguzsalyról *orsóra* engedték, a kerekesguzsalyról pedig *fejfokra*. Az orsóról és a fejfokról a fonalat *motóla* segítségével „*lemotólalták*“, a végét megkötötték.

Ezután megkezdődött a *fehértés*, azaz a lúgozás. Levették a fonalat a motóláról, összefordították, hogy ne gabalyodjon össze. A fehértést otthon végezték. Lugzókádkba rakták, a *csepegőlyukba* szalmát raktak, a kádakba belerakták a még nyers szürke fonalat, letakarták régebbi vászonnal, hamuval leszórták és forró vízzel leöntötték. A kicsurgott lugzóvizet újramelegítették és több alkalommal ezzel leöntözték. 2-3 nap alatt a fonal szép sárga lett. Tiszta vízben kimosták, kiszárították, s újra motólára tették, utána fejfokra felcsörölték, feltekerték. A csörölés csörlő segítségével történt. Ezután „*megvették a vetőfán*.“ A vetőfán mindig kiszámolták, hogy milyen hosszút és széleket akartak szőni. A fonal hosszát jegyzékbe, nem méretben. Ha szélesebbet akartak, nagyobb csomót raktak egy helyre, ha hosszabbat, akkor csak sűrűn engedték. Hogy hány métert akartak szőni attól függött, hogy hányszor tekerték rá a fonalat a vetőfára (kb. 1-2 m 1 oldal). A vetőfára a fonalat *vetősulyokkal* engedték fel. A vetőfárról levették, s felhúzták a szátyvára.

A szátyva főbb részei: *szátyvatartófa*, *hengerek*, *lábváltó*, *nyist*, *bordatartók*.

A szátyvát, vagy szátyvát általában mesterember, ács készítette. Komoly, pontos munkát igényelt az elkészítése, mert a szátyvát csak alkalmakként, a házban rakták össze, így a részeinek pontosan összeillőnek kellett lenniük. Ha a szátyva nem volt jól összerakva, a rajta szőtt vászon *kajácnak*, azaz ferdének sikerült. A vetőfán megvetett fonalat beszédtek a *rétkába*, hogy egyenletesen is párosan legyen. A csomóból párosával beleszedett fonal a rétkán keresztül egyenletesen engedődik a hengerre. A henger

olyan széles, mint a szátyva, de csak kb. 12 cm átmérőjű. A feltekert fonalat beszedték a nyistbe (ebbe megy bele a fonal és csüng rajta). Ez olyan, mint a tű foka, és nyist-szemnek nevezik. Ebbe úgy kell beleszedni, hogy az egyik fonalat az első nyistbe, a másikat a hátsóba. A nyist nagysága attól függ, hogy milyen széleset akarunk szőni. A nyistből beszedték a bordába egy tompa kés segítségével.

A borda megint attól függ, hogy milyen széleset akarunk szőni. A nyist a tartófára volt akasztva. A bordába úgy szedték bele a fonalat, hogy egy elsőt meg egy hátsót párosan, egyszerre szedtek. A nyist fonalból volt, vagy műből (enyves anyagból), a borda nádból készült. A bordából a fonalat hozzáerősítették a hengerhez, amire a már kész vásznat tekerték. A lábváltóhoz hozzáerősítették a nyistet, ezáltal váltotta a szálát a szövésnél. A váltás által rés keletkezett, és az ún. csónakba behelyezett csöveken lévő fonalat át dobták. A csövet a szövéshez bodzafából készítették, mert annak ki tudták lyukasztani a közepét. Amikor váltottak a lábbal, a bordával megerősítették a vásznat. Szükség volt egy kezdővásznonra is, amelynek végét összecsomózták. A fonalak végeit is összekötötték, és az erre használt botra felhúzták úgy, hogy egy kezdővásznon fonalsomó és egy szátyváról jövő csomó egymás mellé kerüljön. Így kezdődik el a szövés. A kezdővásznon vége a hengeren volt, a bot meg a borda előtt volt. A kis csövekre csőről segítségével fejfokról lecsörölték a fonalat. 1-1 csőről kb. 5-6 cm vásznat tudtak szőni. Attól függött a vásznon minősége, milyen volt a fonal vastagsága. A vásznon vastagsága szerint lehetett megkülönböztetni, mit mire lehetett használni. A kész vásznat – de csak a simát – fehérítették. A kockás, ill. a csíkos vásznon szövéséhez a fehérebb fonalat használták, így azt már nem kellett fehéríteni. A fehérítés úgy történt, hogy a vásznat naponta 4-5-ször bemártották tiszta vízbe, és ezt kihúzták a rétre. Ha nagyon meleg volt és könnyen száradt, akkor még meg is öntözték. A vásznat már a felvetésnél díszítették az által, hogy a befűzött szálak közé más színt fűztek. Lőkösön és környékén főleg „csíkozták“ a vásznat. A két szélére 2-3 csíkot tettek. Később „kockázták“ is. A kockázás már a szövésnél történt. Nagyon szép felszedetteket lehetett szőni egy külön segéddeszka segítségével, amit választó deszkának is neveztek. Előre, túvel kiszámították, kiszámolták a mintát és így váltották. Ha csak fehérre volt szöve, akkor ún. merkeléssel, kalotázással, vagy száröltéssel díszítették, de gyakran előre rárajzolt mintákkal is. A fonal vastagságától függően a megszőtt vásznat megkülönböztették, így volt durva és vékony vásznon. Durva vásznonból készült a zsák, ponyva, az ágyba való szalmazsák és a lópokróc. Vékony vásznonból varrták a ruhaféléket, a nadrágot, bőgatyát, inget, surcot. Ebből készült a törülköző, törölő és szakajtókendő, amit a kenyér sütésénél használtak. Az ágylepedő, a fejteltakaró, meg a derekaljhuzat, és az abrosz megvarrásához szintén a vékony vásznat használták. Ismeretes volt még a komakendő, amit akkor használtak, amikor kisbaba született. A még gyenge anyuka helyett megfőztek a szomszéd asszonyok, s a komakendővel letakarva enni valót vittek neki. Nagyon

szépek voltak a dísztörülközők is, amit a mosdó fölé a tükörrre helyeztek. A dísztörülköző virág- és gyümölcs-mintával volt díszítve. Sokszor szöveg is volt ráhímézve. Mint például: „Jó reggelt“, vagy „Légy tiszta“. Szöveggel és hímzéssel volt díszítve a „falvédő“ is, ami ékes dísz volt minden gazdasszony konyhájának. Nem volt ritka, hogy még a surcra is szöveget hímeztek, pl. „Jó étvágyat“, de néha hosszú, versnek beillő szöveg is díszelgett a surcon. „Fehéret virít az árpa, sokat kesereg az árva, ha pirosat virítana, egy árva sem maradna.“ Az abroszt, surcot díszítették felszedettel és hímzéssel is. Sokszor kirojtozták a szélét, s ezzel még díszesebbé varázsolták. A rojtozást csomózással végezték, s virág- vagy gyümölcs mintát készítettek még rojtból is. Ezeket a holmikat főleg saját szükségletükre készítették az emberek, de akinek jutott eladásra belőle, az kivitte a vásárra. A vásznat tekercsben tárolták és így is szállították. Olykor úgy is értékesítették, hogy előre megrendelő szatócsoknak adták és méterben lemérték. A nagyanyáinktól örökölt szöttesekben még ma is gyönyörködhetünk.

A kender feldolgozásához szükséges eszközök



1. ábra: csónak



2. ábra: 1- cső, 2- fonal



3. ábra: fejfok. 1- fonaltartó, 2- henger



4. ábra: orsó



5. ábra: borda

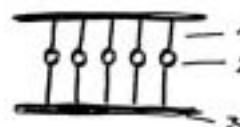

6. ábra: nyist. 1- nyistszál, 2- nyistszem, 3- nyistfa



7. ábra: rétka. 1- rétkafa, 2- rétkafog

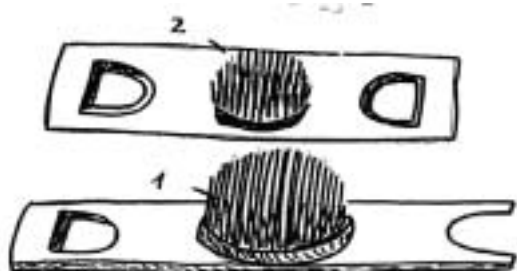

8. ábra: 1- nagygerében, 2- kisgerében

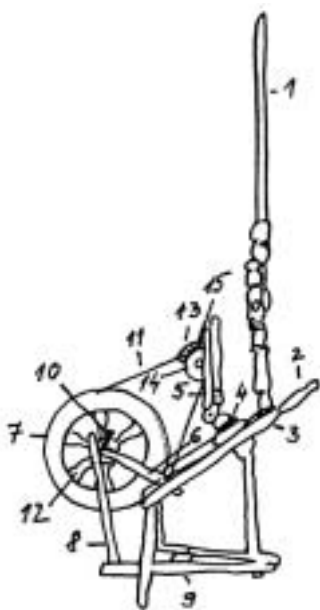
9. ábra: székes guzsaly
1- guzsalyzalag, 2- báb (szőszből) 3- guzsalypálca10. ábra: kerekes guzsaly
1- guzsalypálca, 2- csavaró, 3- alja, 4- töki, 5- vitorlatarló, 6- tengelyfa, 7- kerék, 8- juliska, 9- talpaló, 10- tengelyszeg, 11- szj, 12- kiüllő, 13- vitorla, 14- külső karika, 15- orsó

11. ábra: sulyok és mángorló

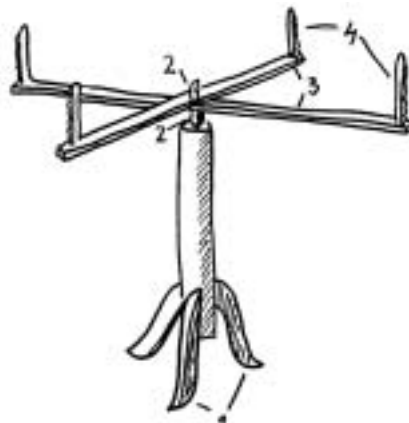

12. ábra: motóla. 1- láb, 2- csap, 3- levél, 4- citrafa

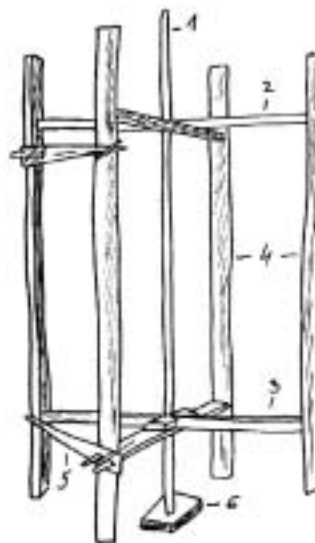
13. ábra: vetőfa
1- tartófa, 2- keresztfa, 3- keresztfa, 4- köz, 5- fonaltartó, 6- láb

14. ábra: tiló. 1- nyelve, 2- lába, 3- nyílása

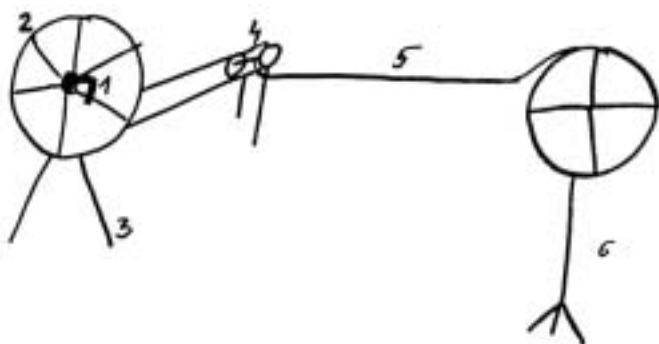

15. ábra: csörlő - motóla
1- hajtókar, 2- kerekek, 3- láb, 4- fejfok, 5- fonal, 6- láb



16. ábra: 1- lugzó dézsa, 2- abroncs, 3- donga, 4- csurgótyuk, 5- csepegő szalma, 6- lavór

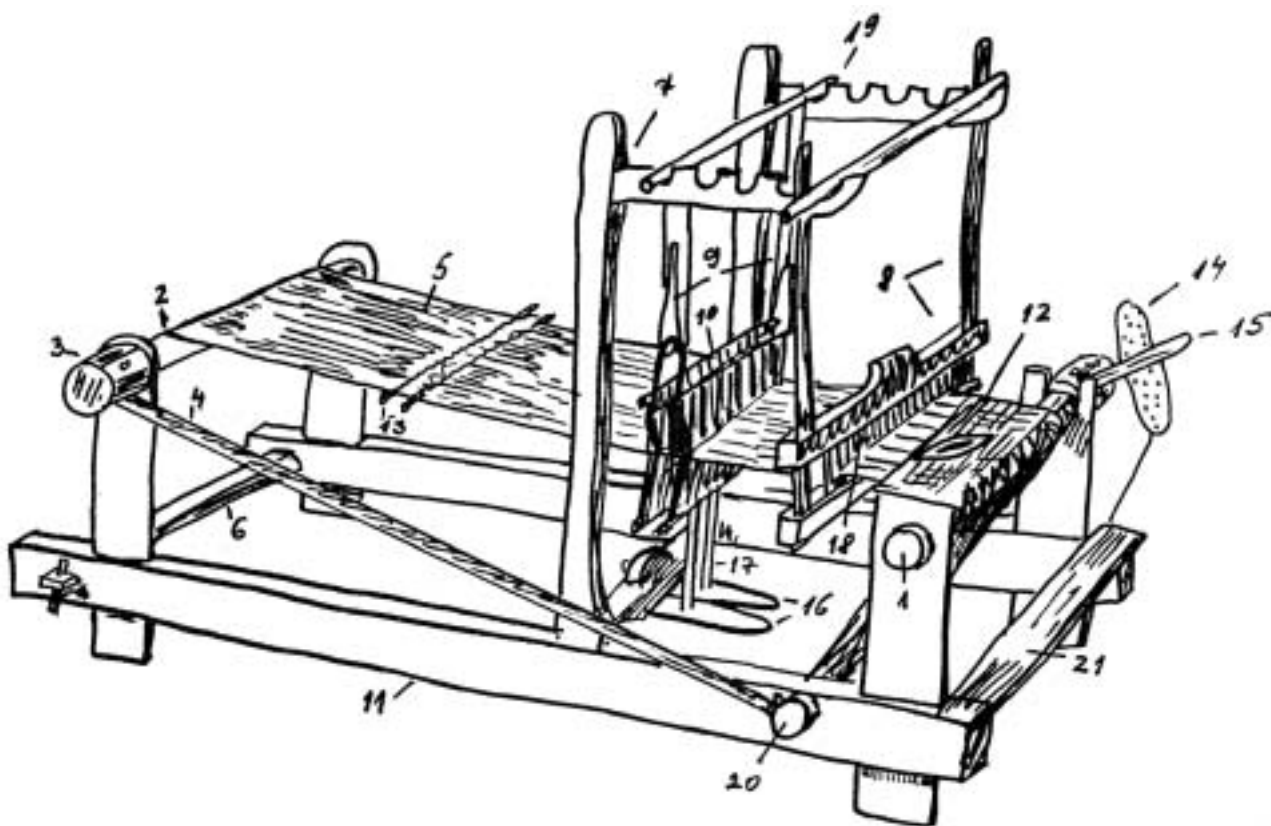

17. ábra: szátyva
1-vászon tartó fa, 2- henger, 3- eresztő henger, 4- eresztő rúd, 5- fonal, 6- tartó fa, 7- szátyvatartó fa (főfa), 8- bordahaj
9- nyisttartó, 10- nyist, 11- talp, 12- vászon, 13- csépké, 14- lyukasfa, 15- szorító, 16- lábváltó, 17- lábváltó madzag, 18- borda,
19- nyist tartó fa, 20- vászon tartó henger, 21- lóca

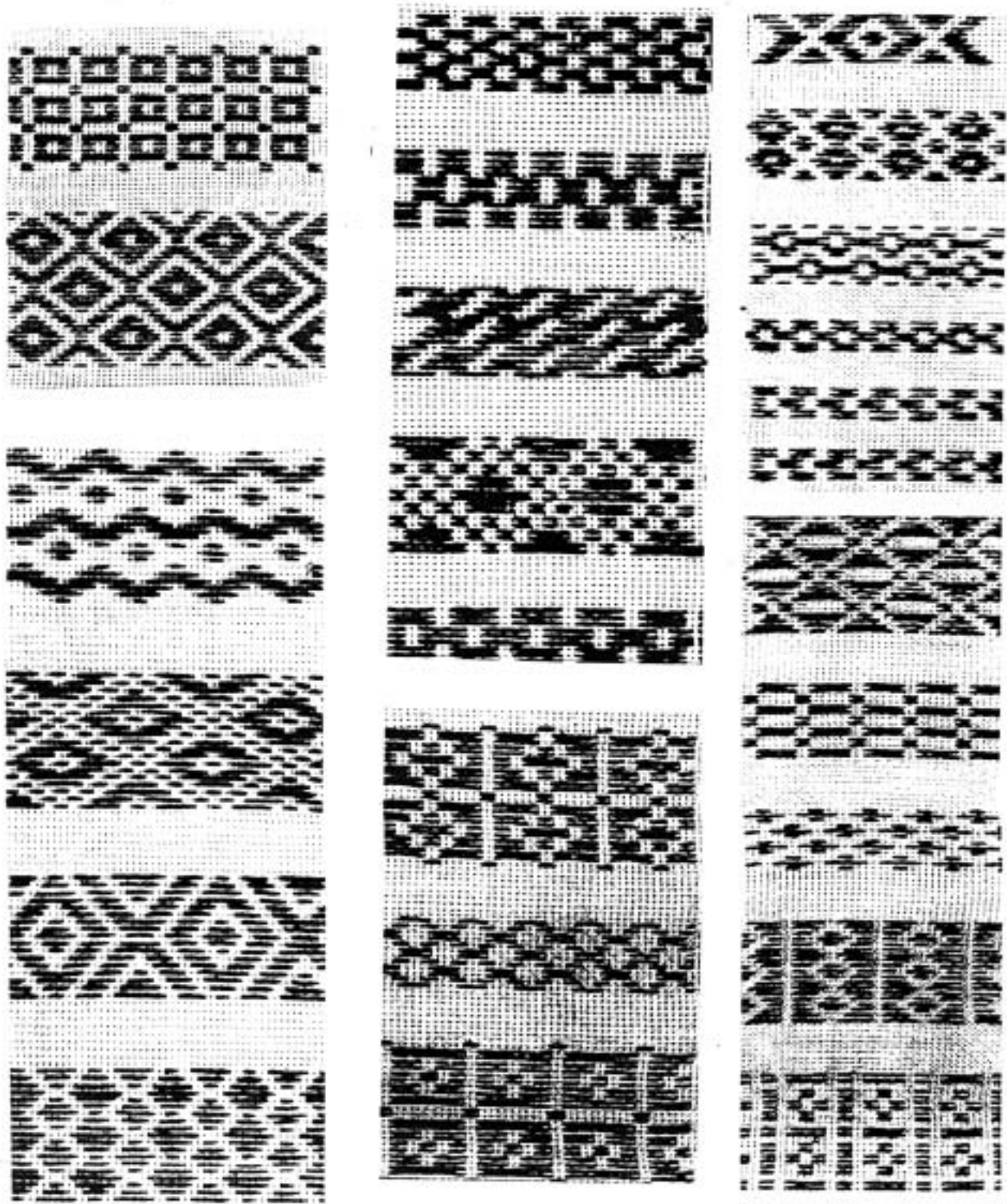

18. ábra: Minta a felszedettel való díszítésre

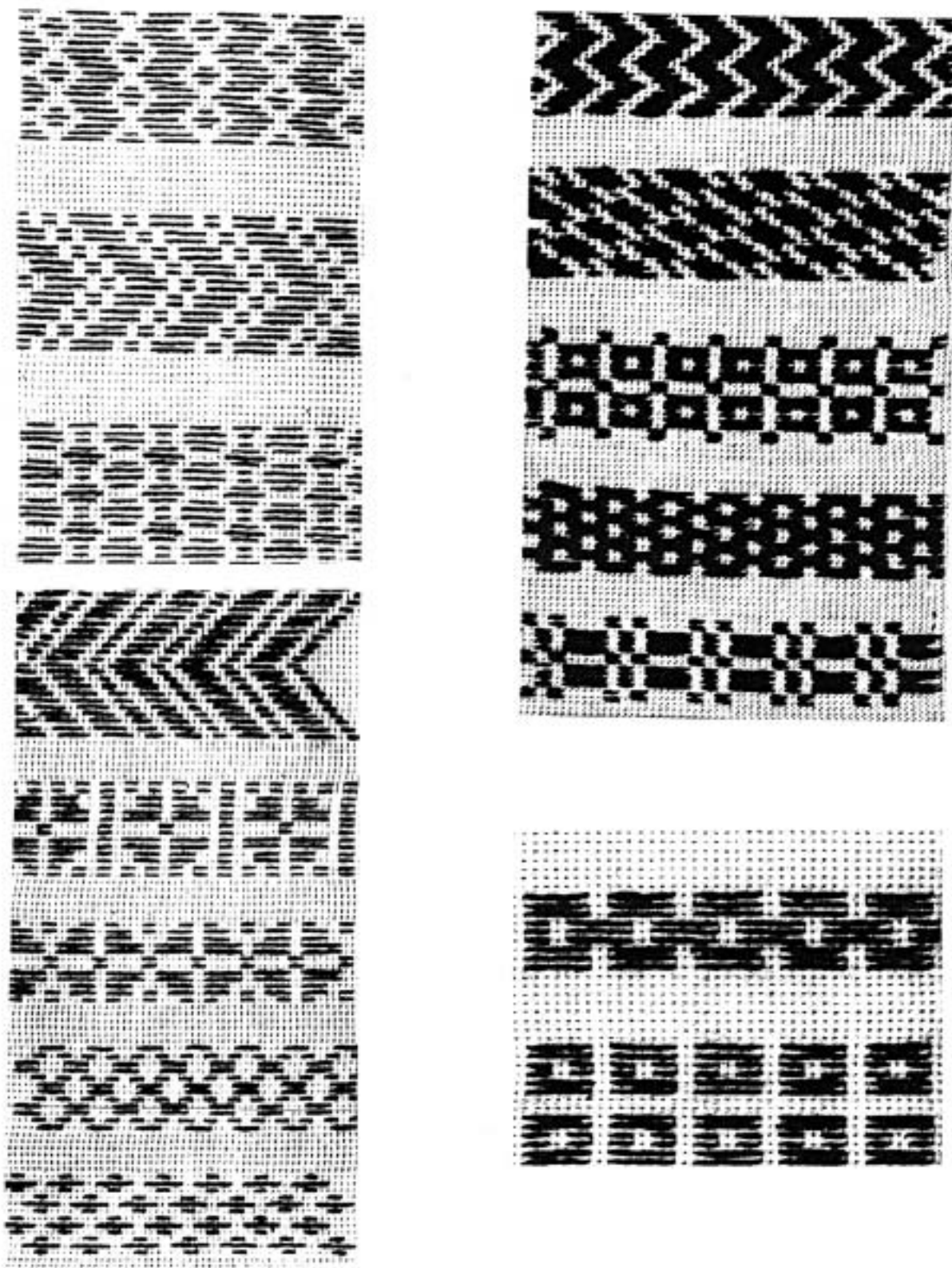

19. ábra: Minta a felszedettel való díszítésre

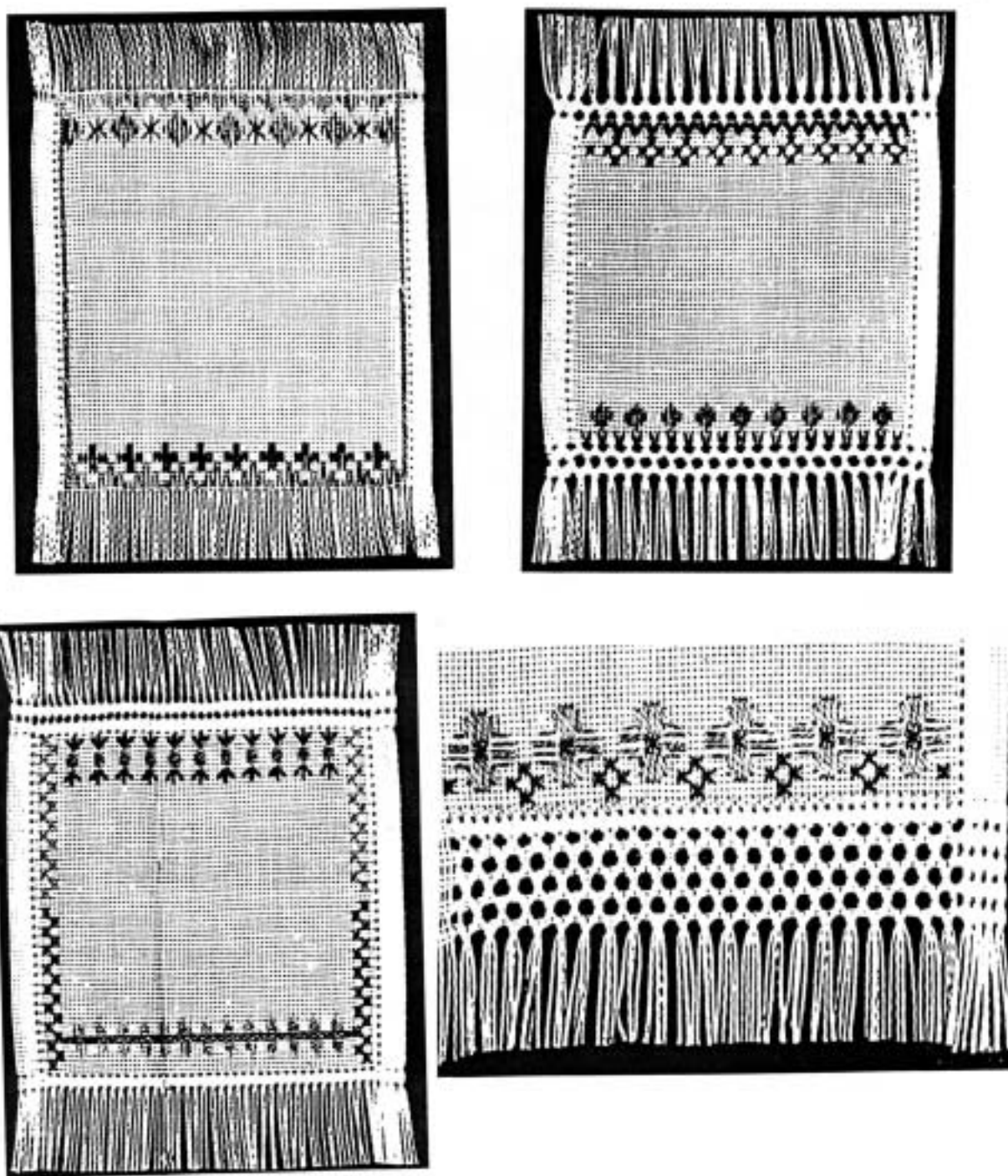

20. ábra: Minta a rojtozással való díszítésre

*Az írás a nyitrai Konstantin Filozófus Egyetemen megvédett diplomamunka szerkesztett változata.

Csobó Tünde

Fejezetek a harmaci református iskola múltjából*

1. Iskolaügy és oktatás

„Szálljon a réginek mindig erős lelke
Szent falaid közé te – ÚJ ISKOLA!
Derűben, borúban égő honszerelme:
Légy tovább oltára, őre, temploma!
Rakjon imádságos, puha fészket itten
Örök élő hitnek zengő madara:
Zengő énekére függjön rajtad lsten
Fényes napszemének áldó sugara!“

(Pósa Lajos)

Arra, hogy az oktatás mikor és milyen tartalommal kezdődött, nincs pontos adatunk, csak következtethetünk rá az általános református gyakorlatból. A protestantizmus első századában főleg a hitviták, majd a hitéletre, az új vallásra vonatkozó magyar nyelvű könyvek megjelenése volt a jellemző, amit **Károli Gáspár** 1590-ben megjelenő magyar nyelvű bibliafordítása tetőzött be. A Biblia mellett az egyházi énekek és főként **Szenci Molnár Albert** zsoltárfordításai adták az ismeretanyagot, amelyet el kellett sajátítaniuk a konfirmandusoknak. Megkívánt gyakorlat volt a családi bibliaolvasás, imádkozás és a közös éneklés is. Ekkor pedig a család egy tagjának legalább olvasni tudónak kellett lennie.

Kezdetben nem különült el a papi és tanítói tisztség, a prédikátornak nevezett pap látta el a tanítói feladatot is. Az 1619-ben Pozsonyba citáltak névsorában megkülönböztetik a prédikátort és a mestert vagy rektort. A harmaci **Szendrei Márton** prédikátorként szerepel.

A katekizálás – a konfirmációra való felkészítés – a templomban folyt: önálló helyiségről vagy oskoláról az első említések a 18. század végéről származnak, addig csak mint tanulóház fordul elő a bejegyzésekben. Ennek ellenére, bár a neve nem mutatja, mégis már 1775-ben új iskolát építettek. Ez bizonyíték arra, hogy már 1775 előtt volt iskola a faluban, még ha nem is az volt a neve.

Ezt az 1775-ben épített „ház“-at 1794-ig használták iskolának, aztán magtárrá alakították. Nem romos állapota adott rá okot, inkább az egyre szaporodó tanulók tették sürgőssé egy nagyobb iskola építését. A most már magtárként használt épület gerendáján még 1861-ben is olvasható volt ez a latin felirat: „anno 1775 die bis Juni postulate Georgis Pap Ludirectore et Steph. Domonkos Curatore.“ A gerenda másik oldalán: „Sit gratia, sit pat, sit salis Inhabitantii, nec desint epule, pocula, quotidie Ingreadiens, gratulans vivat multum jubilando emigranti numen propitio sit. Amen.“

Íródott 1775. június 2. napján, a pap neve pedig **Dió-**

szegi Péter volt. Az 1794-ben épült iskolát a régivel szemben építették fel. Ez az épület volt aztán 68 évig a tudomány csarnoka.

Az épület fából készült, hosszában 8 öl, szélességében 3 öl volt, a fal magassága alig érte el az 1 ölnyt. Egyetlen lakószobáját 1834-ben kideszkrétatták, szalmafedelét pedig 1849-ben lecserélték cseréptetőre. Az épület belső vége, a tulajdonképpeni iskola volt az, amely az 1860-as évekre már használhatatlanná vált.

Az utolsó években olyan rozoga állapotban volt, hogy a gyerekek a falban levő boronát kiszedték és az úgy támadt nyíláson szabadon ki- és bejárkálhattak. Ekkorra belseje a tartóoszlopok süllyedése miatt mélyen fekvő lett, a terem kevés fényt kapott, ablakai ide-oda dőltek, falazata alacsony, egyenetlen volt, az egész teremnek pedig egynegyedét elfoglalta a konyha-kemence. Az iskola így olyan zugszerű kinézetet mutatott, hogy az előljárók úgy gondolták, ez már nem felelhet meg az újabb kor nevelési igényeinek.

Mivel ebben az időben az ország oly sok gonddal, bajjal küzdött, a falu és az egyház csak saját erejére számíthatott egy új iskola építése során.

Az iskolához tartozó gazdasági épületek újjáépítését az egyház vállalta magára, míg az iskola építését a nép fedezte adományaival.

Bár a nép nem bízott a sikerben, 1861-ben, az elbontott istálló helyén, egy hónapon belül új istálló állott. Az egyház ezzel betartotta ígéretét, most a népen volt a sor.

A nép nyugalma azonban 1861-ben egy addig ismeretlen esemény zavarta meg: „[...] községünkben császári lovas s gyalog katonai adó erekcúzió jelent meg, s több napi itt tanyázása után, nem csak keves pénzünket vitte magával, de a nép legtöbb fizetni nem tudó részét, az uzsorások drágán kiségitő körmei közé juttatá.“

1862-ben ismét megjelentek a császár katonái, mikor nagyobb adót követeltek.

Ilyen helyzetben volt az egyház és a nép, mikor az iskola építésének küszöbén állott.

Ennek ellenére 1862. április 28-án a régi iskolát elbontották, május 5-én az alapkövet is letették, június 5-én pedig a tető is kész volt az új iskolán. Mindezt így örökíti meg a jegyzőkönyv: „Nap nap után, gyalog és szekeres munkások özönlék el az iskola körüli helyeket, s az egyház szakadatlan kiadásait újabban érkezett ajánlási befizetések pótlák, mellyek közé a lelkesebb közbirtokosok adományi is oda vegyülének. Az építés nem akadt meg egyetlen napra sem, s az egyház az egész építés folyam alatt nem jött olly helyzetbe, hogy azonnal fizetni ne tudott volna.“

Június közepétől augusztus közepéig állott a munka, mivel az aratás a mezőre szólította az embereket. Augusztusban viszont új erővel ismét nekiláttak az iskola befejezéséhez.

A lelkesedés eredményeként szeptember első hetében elkészült az új harmaci iskola. A lelkes előterjesztette azt a tényt, hogy az egyház és a nép is kiköltekezett, ezért szerényebb körülmények között kívánja felszentelni az épületet. Végül az előljáróság és az összes népesség egy-



Egykori és majdani iskolások Harmacról • A szerző archívumából

behangzó határozata szerint méltó ünnepséget rendeltek el szeptember 21-ére, az iskola felszentelésére. Mivel az egyház csak saját híveit vendégelhette meg, így a „vidékiek“ ellátását a nép magára vállalta. Segítségül a faluból 40 osztrák forintot küldtek e célra.

„Meghívattott a környezeti papság; 14-16 tagból álló tanítói énekkar; minden, az építést segélyezett közbirtokos, s ezeknek felszólítottjai. [...] Az egyház 200 egyén számára tervezett teríteni az udvaron, 70-80 úri vendég részére a tanteremben. – Az ünnepély előtti napot, már valódi innepélyévé tevő az iskola körüli mozgalom. A minden teendőre kijelölt külön megbízottak, mind saját végzendőikhez láttak. Míg az útszán a körül ponyvázott konyha építés folyt, az alatt az iskola környékéről az építés utolsó maradványai is eltisztítottak; rövid időn a tiszta udvar zöld gallyakkal volt körül rakva, s bejárata díszkapuvá alakítva. – Rendezők, gazdasszonyok, felszolgálók, munkások jártak-keltek teendőikben. – A tanterem képekkel, tükör- s virágkoszorúkkal díszítettett, s asztalai a lakomához teljesen felterítettének; a lombos udvaron négy hosszú asztal karóztatott le, mindenik ötven-ötven emberre számítva, mindenik asztalhoz egy külön asztalnok (:vendég gazda:) választatva, ki – a rend tekintetéből – jelölt vendégeit saját asztalához volt meghívandó. – Ez alatt a magán házaknál is készülőködés, tisztogatás volt látható, s az útszák gondosan kispertetének.

September 21-dike vasárnapi derűben virradt fel. A mozgalom azonnal megkezdődött, mit fokozatosan növelt az érkező vendégek jövetele. Lassanként egy nép folyamára vált az útsza, mellyen tarka vegyületben hullámozott az ünnepélyes közönség. Kevéssel 11 óra előtt megszólalt a harang, s mindenki a templom felé indult, s végül belépett oda testületileg a papság is. Minden hely a zsúfolásig el volt foglalva, minden arczon ünnepélyes derű sugárzott; katedra, sz.[ent] asztal, karzat, virágkoszorúval s szalagokkal díszlett. Közönséges éneklés után a tanítói énekkar, – melly **Szóllósi István** r.[ima] szombati énekevezér által igazgattatott, – zengett alkalmi éneket. Egyházi szónokul a helybeli lelkész lépett fel, beszélven Esdrás ó: 14-16. «Építnek vala, [...] elvégeztették pedig a ház. [...] és megszentelék ezt a házat nagy örömmel.» Igék alapján. – Szónoklat után újjól a tanítói kar énekelt, s a meghatott közönség kilépett a templomból. A harangok ismét megszólaltak, s az összes közönség, élén a papokkal, az iskola felé indult. Oda érve, a virágokkal átfont, s nemzeti zászlóval ékesített díszkapu előtt megállapodott, s az ott felállított tanuló gyermekek üdvözlétét fogadá. Ezután a 70-dik dicséretet énekelve (:1 és 7ik verset:) bevonult a közönség beférhető része az isk.[ola] udvarára, az oszlopszat alatti folyosón pedig, melly koszorúkkal s lobogóval vala díszítve, – tiszt.[eletes] **Borsody József** simonii lelkész úr foglalá el a számára készített helyet. Az éneklő kar ismét énekelt, s éneke után t.[iszteleles] Borsody úr mondá el a szentelési imát. Az ima végeztével, az iskola ajtaja a lel-kész által felnyitattott, s az énekkar az utó alkalmi éneket s végül a Szózatot hangoztatá. Ezek után a helybeli lelkész felolvasá mind azoknak nevét, kik az

iskola építéséhez bár mi adományokkal is járulának, s tekint.[etes] tiszt.[eletes] **Szűgyi György** úr, – czikóházi birtokos és harmaczi isk.[olai] felügyelő, – bezará az ünnepélyt egy, leginkább a lelkészhez intézett szívélyes szónoklattal. – A háttérben álló zenészek ráharsanták a Rákóczit, s a közönség öröm zajgással oszlott szét iskolában s a lakoma asztalok körül, köszöntve egymást, s éltetve az egyházat. – Az ebéd nemsokára megkezdett, külön zene mellett mind benn, mind künn. – Bent a 70 terítékű asztalnál, majd felét a helyiségeknek, delnök foglalák el; kint 200 egyén lakomázott, vegyesen az itteni s vidéki népből. [...] A bevégzett ebéd után, táncz multság kezdődött bent és kint, melly csak éjjel után végződött. – Illy örömmünnepélyt készített magának a nép, – áldozat készsége s csüggedetlen kitartása által. Legyen méltó emlékezetben.“

Balogh Béla krónikájában **Katona József** prédikátor-nak az egyházi építkezések és egyéb tevékenységek terén szerzett érdemei közé feljegyzi: „Ő ülteté be azon gyümölcsös kertet, melly a templom mellett van, s ő építetté az ottani tanulószobácskát.“ Arról nem szól, hogy ez melyik évben történt. Ezzel kapcsolatos az 1789. évi leltározás 6. pontja is, melly így hangzik: „Van fellyebb a templom körül egy szép szilváskert, Katona József állítottta be újonnan. Abban van egy kis tanulóházacska, melyben van tüzelő hely, rajta pléhes ajtó, apró béltet ablakocskák, két fenyődeszka szék.“ Erről a templomhegyen levő „tanuló szobácskát“-ról találtam bejegyzést 1841. augusztus 23-án is, mikor a lelkész felkérte a gondnokot, hogy fedesse be, mivel az már fedél nélkül volt és így pusztulásnak indult volna.

Ezen építkezések ilyen gyors egymásutánisága egyaránt tanúsítják az egyház anyagi erejét, oktatással szembeni törődését és a nép lelkes buzgalmát.

„Isten a nemes igyekezetet megsegíti; s a népet, melly a közügyért lelkesül s áldozik is: örömmel s virágzással áldja meg!“

2. Mesterek, rektorok, oktatók, tanítók

T.
Tanítód legjobb barátod,
Javadra van, tudod, látod.
Légy hát neki szó 'fogadó,
Minden tisztességet adó.

(Arany ABC)

A társadalomban sok minden múlik a tanítókon. Ők vetik meg az alapját annak, hogy a gyerekek hasznos tagjaivá váljanak a társadalomnak.

Eötvös József is így vallott erről: „[...] Úgy hiszem, senki nem fogja kétségbe vonni ezen állításomat, hiszen elismert elv: hogy minden iskolánál, de főként a népis-kolában tulajdonképpen minden a tanítótól függ...“

Régi feljegyzések szerint a tanítókat mestereknek, később rektoroknak, utóbb oktatóknak hívták, és csak a legújabb időkben nevezték őket tanítóknak. Az 1789-től



Aratás a harmaci határban • A szerző archívumából



Néhai iskolások szántás közben • A szerző archívumából

vezetett Protokollum a bejegyzendő témákat két csoportba sorolja, ezek közül az 5.: „Az Eklésiának eleitől fogva való Prédikátorainak és oskola Mestereinek [...] nevük“. Ennek ellenére a rektorok, mesterek nevei nem szerepelnek benne. Ezért a tanítók névsorát a krónikából igyekeztem kiolvasni, melyet Balogh Béla oly nagy gonddal szerkesztett. A névsorról ez olvasható: „[...] az e korbani tanítók névsorát úgy adom, a mint azokat az anyakönyv külön osztályaiból kifürkészhettem. A protocollumi jegyzésekben pedig nevöket kiírni is terhelő munkának találtatott, s rendesen csak így említettnek: «a mesterért járónak», «a mester fia halálakor» sat.“

Serkei Pólus István: itt halt meg 1753-ban

Domonkos János: említették 1756-ban

Ubrisi Ferencz: említették 1759-ben

Dömsödi Sámuel: említették 1763-ban

Polgári György: meghalt 1771-ben

Aszalai Kis János: házasodott 1772-ben

Pap György: neve a gerendába vésvé 1775-ben

Csabai János: említették 1782-ben

Böte György: említették 1793-ban

Igo János: itt halt meg 1794-ben

Serfőző János: időtöltő 1794-ben

Némedi András: 1795-1799

Jászai Mihály: 1799-1805

Réti András: 1805-1821

Szabó János: 1821-1838

Győry Dániel: 1838-1849

Győry János: 1849-1851

Török Károly: 1851-1854

Fűkőh György: 1854-1858. Itt halt meg.

Székely József: az 1858-as iskolai évet vitte csak végig.

Újváry Ferenc: 1858-1889

Milyenek is voltak ezek a tanítók?

Részletesebben csak Szabó Jánost mutatja be először a protokollum és a krónika. „Közkedbességű, s kitűnő testi erejű egyén. Őt még csaknem egészen érintetlenül hagyták a fiatalabb tanítók közt már az ő életében ébredező

mozgalmak; azonban annál melegebben vólt érdekelve a tanítók közt még akkor annyira uralgó barátság által [...]“ Balogh Béla így ír Szabó János szinte híressé és legendássá vált erejéről: „Kitűnő testi ereje még most is felemlegetett e községben, sőt a távolabb vidékben is. – A teli hordóból – maga emelve azt szá-jához – ivott; a köblös zsákokat – mik búzával vóltak töltve – párvával szedte hóna alá s úgy vitte; a termékkel rakott szekeret egy maga megfogva, kerekketlenül eresztette le a Hadaricskáról.“

Győry Dánielt 1838-ban Bátkából hívták Harmacra. „Győry a tanítói kar azon egyéneihez tartozott, kik a haladást választották jelszavokül. Készséggel felvevé ő tanmodorába mind azon javításokat, miket az újabb törekvések e téren felszínre

hoztak, – s miket sikereseknek talált, azonnal othonosította iskolájában.“ Mint jó kántor, énekkart is alapított, és tanítványai hosszú ideig kitűntek a templomi éneklésben. Bár éberem őrizte tekintélyét, a tanítói hivatal tekintélyét soha sérteni nem engedte, mégis teljes népszerűségnek örvendett és közszeretettel élt az egyházban. Ő vólt a falu jegyzője is, mivel ebben az időben mindig a tanító látta el ezt a hivatást is. „Személyes érdemei között említendő még nyílt jelleme, valódi magyar vendégszeretete, vidor kedélye, s kifogyhatatlan mulattató – hasonlói vagy ingerlői irányában mindég találó – élcei.“

Az erkölcsös magatartást oly sokra becsülő és azt meg is követelő egyházközségnek igen sok gondja akadt Török Károly tanítóval. „Az Oskola tanító Török Károly ellen közönséges panasz emeltetett, elő adatván, hogy tsak nem minden héten két s három napokra elhadja Oskoláját s az Ekkllézsiját – innya a kortsmába is bé jár s ott – és még a Czigány háznál is – magát hegedülteti, a Halgatókkal gorombáskodik, melly tettei miatt köz utálatba esett a Nép előtt, s többen elmozdítottatását kívánták“. 1853-ban az esperes által kijelölt biztosok megvizsgálták a harmaciak panaszát. A falusiak úgy vélték, a tanító „erköltstelen tettek által bé motskolta hivatalát.“ A bizottság által bűnösnek talált Török Károlynak az egyház megengedte, hogy az 1853/54-es iskolai évet végigtanítsa, de aztán „magáról gondoskodjon“.

Egy igen szomorú eseményről, mely babonával párosul, olvasható bejegyzés a Krónikában. Igo János 1794-ben vólt a falu tanítója, neve mellett ez olvasható: „Különös találkozás az eseményeknek a babonával. **Bátly Pál** beszéli, hogy midőn Igo szobája mestergerendájára felakasztotta magát, az első észrevehők közül senki se merte levágni, azon babonás okból, hogy ki az akasztottat levágja, az maga is úgy fog egykor kimúlni. – **Nagy Gábor** lelkész szinte oda futván a rém hírre, saját késével vágta el a szerencsétlen kötelét, s néhány évvel később, mint Szkárosi pap, ő is felakasztotta magát.“

3. A tanítók díjazása

„Aki a legjobban érdekelve volt a tanítás ügye által, az a tanító volt. De hogy félre ne értessem, érdekelve: a menyinyiben a tanítványok száma szerint csekély jövedelme is többült.“

Ezeket a jövedelmeket a tanító számára szabályozták, pénzbeli vagy természetbeli adományokban szabták meg. Egy 1792. március 12-én tartott egyháztanácsi gyűlés keretében leszögezték: „[...] hogy az Oskolába járó Gyermeknek fizetése meg határozottasson, melly is ekképen határozódott meg:

Minden Gyermekért, akar férfi, akar leány gyermek legyenek: fizessenek

1. 4 tojást

2. Kézpénzt esztendő's Gyermekéért, t. i. kik eszten-deig tanítottak, 5 garast

3. Második esztendőben s tovább 1 v. [áltó] forintot

4. Minden Gyermekért, akar férfi akar l. [eány] 7 véka zab

5. Ismét egy Canikuláris csirke minden Gyermekért akar férfi, akar leány légyen, 1 csirke

6. Minden Gyermekért akar férfi akar leány légyen Caniculába, 1 szakasztó búza

7. A leányokért pedig egy-egy v. [áltó] forint“

A kor szellemiségét tükrözi az a tény is, hogy milyen különbséget tettek a fiúk és a lányok között. Külön pontba foglalták, hogy a lányok taníttatásáér plussz 1 váltó forintot kellett fizetni a tanítónak.

Ezt követően, 1808-ban a „Visitatio alkalmasságával“, azaz a meglátogatott egyházközségben az „Oskola Rector fizetése így állapított meg:

1. Egy egész Helyes egy kila Búza – fél ekés egy véka – sellér (zsellér) fél véka – feleséges Cselédek, Pásztorok fél véka.

2. Fát – egész ekés egy szekerral ad, a kétekeéseket kivéve, kik a Prédikátornak fizetnek.

3. Tanító bér – Első esztendőben minden féle Tanítványtól 25 1/2 krt., Másodikban 51 krt., egy véka zab – egy szakajtó Búza, és egy Csirke Esztendőnként.“

Az 1808-as fizetésről szóló rendeletet 1830. december 20-án átértékelték és szükségesnek látták azt a jegyzőkönyvbe feljegyezni. „[...] Oskola Rectori fizetése, melly Ekklézsiánkban a jelenvaló időben gyakorlásban van, és ezután is léssen – illy renddel:

Oskola Rector Fizetése és Jövedelme

1. Egy egész ekés Házhelyes Gazda egy kila búza – fél ekés egy véka – zsellér vagy Gyalog fél véka – feleséges Cselédek és Pásztorok fél véka.

2. Tüzifát adnak összesen 7-hét ölet.

3. Szántófeldje van minden Nyomonn négy négy köb-lös, mellyet maga művelteti;

A Czikóházi Pusztá Határjában is van egy Nyomonn két vékás földje, ezt is maga művelteti.

4. Rétye a Harmatzinn két darab, összesen négy embervágó, mellynek anyafüvét az Ekklézsia kaszálja és hordja bé, maga takartatja; A Czikóházinn is van fél embervágó Rétye, maga dolgoztatja.

5. Kenderfeldje a Harmatzinn két darabban Öt vékás, az Ekklézsia szántatja, zsírozatja, vetteti; A Czikóházinn

egy vékás, ezt maga dolgoztatja.

6. Káposztafeldje a Harmatzinn mintegy fél vékás föld, ezt is az Ekklézsia szántatja, zsírozatja.

7. Kukoritzaföldje a Harmatzinn mintegy két vékás föld, az Ekklézsia szántatja, zsírozatja.

8. Tanító Bér: első esztendőben mindenféle Tanítványtól 25 1/2 krt., másodikban 51 krt., egy véka zab, egy szakasztó búza és egy vacatiós Csirke esztendőnként. Halott temetés 12 kr. mellyet pengőbe fizetnek.“

A tanítói fizetés fontos szerepet játszott az oktatásban, ennek bizonyítéka, hogy rendszeresen tárgyát képezték egy-egy egyháztanácsi gyűlésnek. Egy 1834-es indítványban ez olvasható: „Az Oskola Director jelentést tevén a felől, hogy minekutánna bizonyos, hogy nem minden Oskolás Gyermekek járulnak addig míg Oskolások az Úr Asztalához, hanem azután küldetnek idővel Oskolába, s akkor készítettnek különösen az úr asztalához négy, öt s több hetekig az Osk. Rector által – a ki ezt a fáradozást ajándékba nem tehetvén, kéri az Osk. Rector ebbéli fáradsága jutalmának meghatározását. [...] meghatározatott, hogy ennekutánna minden olyan Gyermekektől, kik az Úr Asztalához a felhozott módon készítettnek, annak kifogás nélkül egy R[énu]s] forintot az Oskola Rectorának által fizettessen. Azonban a körülményekhez képest el is engedhet az Oskola Rectora.“

Egy 4 évvel későbbi bejegyzésben ismét kéréssel fordult a tanító az egyházhhoz és a Néphez, fizetését illetően. „Oskola Rector Győry Dániel említésbe hozván, hogy a gyermekektől járó pénz fizetésnek a tanító semmi sikerét nem látja, mivel aprónként szokták bé adni – elrendeltetett, hogy minden gyermek az oskola esztendő végén fizesse ki a pénzt. A mi a többi fizetést, u. m. a szakajtó búzát és zabot illeti, akarmikor meg adhatják.“

Ezekből a határozatokból az is kiténik, hogy a tanító fizetése igen szegényes volt, ezért saját érdekében is toboroznia kellett a gyerekeket. Személyes érdekévé vált, hogy minden gyerek iskolába járjon. Ennek érdekében „tüntető komédiák gondoltattak ki, s használtattak fel általok e tekintetben, hogy a nép annál örömebb feladja, – sőt a gyermek is annál égőbb vággyal siessen oda, hol oly gyönyörű az élet.“ „Ide tartozott még az ünnepi kántálás is, ez úgy hiszem nagyon is érdeklé a rosszúl dotált tanítói hivatalt.“

(Folytatása a következő számban)

* A Nyugat-Magyarországi Egyetem Apáczai Csere János Tanítóképző Főiskolai Karán megvédett diplomamunka szerkesztett változata.

FORRÁSOK ÉS IRODALOM

Balogh Béla

1860: Történeti jegyzetek a harmaci református egyház s népközség múltjából (kézirat)

1997: Harmaci krónika. (1748-1848) Gömör-Kishonti Téka 2. Rimaszombat

Szombathy László

1909: Gömör-Kishont vármegye népoktatásügyének története. Debrecen Protokollum I-II. (kézirat)

Harmaczi helv. hitv. népiskolai jegyzőkönyv (kézirat)

Jd. Szilágyi László

A karácsonyi ostyasütés

„Ostya (hostia a. m. engesztelő áldozat) neve annak a búzalisztból készített kovásztalan lapos kerek kenyérnek, amely a misénél Krisztus testévé való átváltoztatásra használtatik. Régente nagyobb, ujnyi vastagságu s bevágásokkal ellátva használtatott, hogy könnyebben törhető legyen. Jelenlegi alakját a XII. sz.-ban állapították meg. A megszentelt O.-t a pap a misében veszi magához, a hivek pedig az áldozásnál. Megőrzésére a misén kívül való használatra szolgál a szentségtartó, ciborium (l. o.) s a szentségház, tabernaculum (l. o.). L. Oltári szentség.“

(A PALLAS Nagy Lexikona. XIII. kötet.

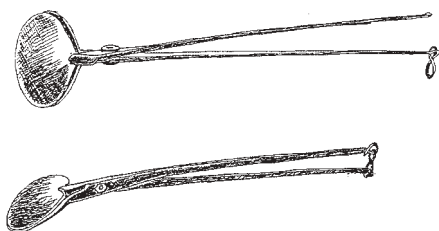

Tornaújfalu. Ostyasütő • Köteles Erzsébet rajza

Falunkban (Tornaújfalu, Abaúj-Torna megye, jelenleg Kassa-környéki járás) mindhárom nagy keresztény ünnepnek megvoltak a maga készülődései és hagyományai, melyekből sajnos lassan egy s más elmarad. A Karácsonyt az ostyasütés, kántálás, a vigília-esti pásztorjáték (ma már nem játszák) és a betlehemezés tette emlékezetessé. Húsvétot a tojásfestés és a locsolkodás (nálunk az „öntözködés“). Pünkösdöt pedig a májusfa-állítás az eladósorban lévő „lányos ház“ kapufélfájához.

Ezek a készülődések és hagyományok tették emlékeztessé az ünnepvárást és az ünnepeket nemzedékről nemzedékre. Különösen a gyerekek azok, akik karácsonynak és húsvétot igazán örülnek, emlékeztükbe vésik a történeteket, és egy-egy szépen sikerült ünnepről még öregkorukban is szeretnek beszélni.

A karácsonyi ostyasütés, a karácsonyi kántálás és a karácsonyi „tubu“ sütése is e hagyományokhoz tartozik. Tornaújfaluban emberemlékezet óta sütöttek ostyát karácsonyra. A XX. század elején, kb. 1920-ig az ostyát az egész faluban csak egy helyen sütöttek, és pedig a kántortanítónál. Ma már nem lehet tudni, hogy az ostyasütés abban az időben faluhelyen a kántortanító feladata volt-e, mert erre nem találni utalást. Az ostyasütésben bizonyára segítettek a szomszédok és az ügyesebb sütő-főző asszonyok is, mert ilyen kis falu számára is, mint a miénk, nagyon sok ostyát kellett sütni. Karácsony előtt néhány nappal az ostyákat „szentelő-kosár“-ban hordták széjjel a falun a nagyobb diákok. Fizetés fejében a kántortanító tojást, babot, mákot, diót kapott érte.

Az ostyahordó diákok az iskolában tanult versikével köszöntöttek be a családokhoz:

„Szent Karácsony közeledvén,
Minden ember örvendezvén,
Mert Betlehem barlangjában
A kis Jézus jött világra.

Az angyalok glóriáznak,
A pásztorok furulyáznak,
Ökör, szamár melegíté,
Hogy Jézuska meg ne fázzék.

Hogy a szent éj békés legyen,
Ember állat pihenjenek,
Mester urunk azt kívánja,
S küldi e fehér ostyákat.

Békés karácsonyi ünnepeket kívánunk az egész családnak!“

Az 1920-as évektől már nem a kántortanító sütötte a karácsonyi ostyát a falu számára. Adventban az ostyasütőket (már két ostyasütő volt) családtól-családhoz vitték, és szinte állandóan sütöttek vele Szentestéig. Néha két-három családnak is egy helyen. Az ötvenes évekig a falunkban elég sok család lakott csupán egy helyiségben (általában földpadlósnban), ami egyúttal konyha, hálószoba és nappali is volt. Ezt a helyiséget kétszer meszelték fehérre évente. A falu lakosainak másik részének ugyan két lakható helyisége volt, ez volt az ún. „tisztaszoba“ nálunk az „elsőház“, amit legfeljebb egyszer-kétszer használtak évente. Ezek a helyiségek már padlósak voltak, és mivel nem lakták, ezért nem is fűtötték. Az ostyasütés sem az egyik, sem a másik típusú lakásokban nem volt ajánlatos, mert az nyitott tűzhelyen történt, ahol szabadon száll a pernye és a füst.

Az ostyasütés tehát a szabadkéményű „pitar“-okban (pitvarokban), vagy a 20-as évek után az udvaron épült szellős nyári konyhákban történt. Kétféle tűzhely volt használatos: lábon álló öntött vagy pléh tűzhelyen („sparhetten“- masinán), vagy pedig téglából rakott „falas



Az 50-es években Tornaújfaluban. A női alak Szilágyi Erzsébet (szül. Bobaly). Rajzolta unokája, Köteles Erzsébet, saját visszaemlékezése alapján.

sparhett“-en (falas masinán), amelyiknek része volt a kenyérsütő kemence és a sütő is. A sparhett teteje egy vagy két részes öntött lemez volt (öntött plattnyi), mindkettőn kör alakú nyílással, amit megfelelő nagyságú és szélességű karikákkal (3 db) zártak el. Ostyasütésnél ezeket a karikákat kiszedték, és ezen a kör alakú nyíláson tették be az ostyasütőt a parázs fölé.

Az ostyának különleges tésztát kell készíteni (hasonló a palacsinta tésztához), amit aztán kisebb szedőkanállal hosszanti irányban ráviszünk (ráöntjük) az ostyasütő egyik lapjára. Kissé elfolyatjuk, összezárjuk, a kar végét biztosítjuk és „becsúztatjuk“ a parázs fölé. Kb. egy félperc múlva (ez parázs mennyiségétől függ) az összezárt ostyasütőt megfordítjuk, és a másik lapját melegítjük, amíg meg nem sül. Sajnos az ostyasütés közben nem lehet megnézni, hogy meg van-e sülvé az ostya, mivel az ostyasütőnek mindvégig zárva kell lennie. Tehát, hogy mennyi idő kell arra, hogy egy ostya szép fehérre, vagy halvány sárgára süljön, az több tényezőtől függött – legfőképp a gyakorlattól. (Egyes vallásos emberek szerint az ostya addig sül meg szépen, míg elimádkoznak egy „Üdvözlégy“-et).

Hogy az ostya alakja szép ovális legyen, az ostyasütő lapjára kicsit több tésztát szokás tenni. A fölösleges tészta a két kar összecukásakor kifolyik az oldalára. Ezt a kicsordult szélét a kinyitás előtt késsel körülvágjuk. A kinyitott ostyasütő lapjáról az ostyát a kés élével fella-
títjuk és levesszük.

A megfelelően felmelegített ostyasütőre, ha az ostyátészta is megfelelő összetételű, akkor nem ragad az ostya. Az ostyasütőt ajánlatos olykor gyertyacsonkkal „megkenni“.

Az ostyátészta állandóan langyosnak kell lennie, de nem melegnek (mert besűrűsödik), és néha megkavarjuk.

Az ostyátészta receptje
(1 adag, 55-60 db ostyának)
1/2 kg sima liszt
1/2 l langyos tej
1 dl langyos víz
1/2 csomag vaníliacukor
1 tojás fehérje,
csipetnyi szóda bikarbóna
evőkanál teavaj (Smetol, Visa) elolvasztva

Elkeverve legalább 2 óráig pihenni hagyjuk. Ha az ostyátészta ritkának gondoljuk, hozzáteszünk 1-2 evőkanál lisztet.

A karácsonyi ostyasütés a családban már karácsonyi hangulatot idéz elő. Annak ellenére, hogy elég monoton munkának látszik, örömet is találni benne. Mint már említettem, különösen a gyerekek várták és szeretették nézni az ostyasütést. Örültek, ha olykor-olykor a sütővashoz ragad, mert az már biztosan az övök: melegen és ropogósan. Szerették a tüzet rakni és bámulni a lángokat. Legtöbb helyen a nagyszülők „tisztége“ az ostyasütés, és

természetesen körülvéve az unokákkal, aztán karácsony táján még felnőtt korukban is szeretettel emlékeznek az ilyen ostyasütésekre. Hogy a hangulat „még karácsonyibb legyen“, az unokákkal már közösen lehet énekelni a karácsonyi énekeket, amiket majd kántálni fognak. A szépen sült törekeny ostyákat aztán szentelő-kosárba, vagy nagy tábla rakjuk.

A plébániai ostyasütő leírása

Az ostyasütő sütőlapjai ovális alakúak. Mindkét ostyasütő lap és azok nyelei egy darabból vannak kialakítva: a lapok préseléssel, a nyelvek kovácsolással. A csap,



ami egymáshoz köti az ostyasütő két részét, nagyon kopott.

Az alaplapon két nagy és két kis körben különböző ábrák vannak bevésve. A jobboldali két nagy kör között váltakozó nagyságú „napsugarak“ vannak kiképezve. Maga a kép a keresztre feszített Krisztus, glóriával a fején, kezéből négy vércsepp csepeg. A keresztben lévő felirat (INRI) már olvashatatlan. Krisztus felfeszített teste nagyon mélyen van bevésve. A kereszt töve két oldalról ékelve van. A baloldali ábrán két kör közé jobboldalt félkörben csavart szőlővessző van (egy szál) levéllel, szőlőfürttel és kocsánnyal. A bal oldali félkörben búzakalászkod, búzaszárral és levelekkel. Fő motívuma a három nagybetű – I H S – („*Jesus Hominum Salvator*“ = Jézus az emberek megváltója) a széles H betűből kereszt emelkedik ki. A betűk alatt a kereszt három kovácsolts vesszője. Az alsó kis körben szélesebb kereszt. A felső kis körben a baloldali nagy ábra kicsinyített mása (szőlővenyige és kalászkod nélkül).

A nagy kör átmérője 80 mm, a kiskör átmérője 32 mm. Az ábrák eléggé durva kidolgozásúak. Az ostyasütő középső része, főleg a két nagy ábra annyira meg van kopva, hogy az ábrák némely részei nehezen kivehetőek.

Az ostyasütő nyelveinek zárása „lakattal“ van megoldva és a lapok összeszorítását fokozni lehet (3 x). Hossza 690 mm, súlya 4, 05 kg.

A tornaújfalui plébániai ostyasütője jelenleg a mostani harangozónál található (**Kondás Jánosné**, szül **Bubenko Anna** – 1928).

Ostyasütés a templom részére

A 40-es években a templom részére még a harangozó süttötte az ostyát – odahaza, **Fecskeéknél**, akik a temp-

lommal szemben laktak az utóházban (közös udvarban **Kovács Gyula** bácsival). A templomi ostya tészájának összetétele a legegyszerűbb volt (mint a pászkának): búzaliszt (sima) és víz. Ezért volt az ostya tiszta hófehér. A megsütött ostyát néhány napig állni hagyták, hogy megpuhuljon (nedvességet vett fel a levegőből). Aztán az asztalon, kikeményített és megvasalt vásznon vágták ki a kétféle nagyságú ostyákat, kézi ostyavágóval.

A szentmisén és a szentségtartóban (monstranciában) használt „nagyobb ostyákat“ egy acélső-részből készült ostyavágóval vágják ki, amely egy villa alakú vasra rézzel

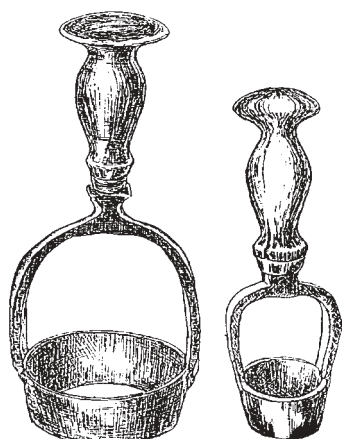

Ostyavágók, nagy- és kis ostyákra

van hegesztve, és esztergályozott fagofantyúban végződik. A süttött ostyából erre a célra a két nagyobb ábrát (képet) használták. A kisebb ostyákat a hívek áldoztatására a másik, kisebb átmérőjű ostyavágóval vágják ki. A nagy ostyavágó jelenleg **ifj. Fecske Emil** (1955), az újfalu harangozó-dinasztia leszármazottjának tulajdonában van. Mindkét ostyavágó a tornai r. kat. parókián is megtalálható.

Az ostyasütő ellenoldalán két függőleges vájat látható, amelyekből egy-egy elágazás van. Ha a „nagy ostyát“ kivágjuk (kinyírjuk), a csík pontosan a nagy ostya hátulja közepén húzódik, az ostyát kétfelé osztva. „Az áldozati liturgiában“ az „Agnus Dei“ ének alatt a pap két részre töri az ostyát (pontosan a vonal mentén) az elágazó részecskét letöri, és a kehelybe helyezi. A két felet felmutatja és megáldozik. A csíknak ez a jelentősége.

Azok az ostyasütők tehát, amelyeken ez a két csík van a belső oldalon, a templomi ostyák sütésére szolgáltak. Amelyiken nincs (pl. lásd később a Feri bácsién), az csak a karácsonyi ostyasütésre szolgált.

A saját ostyasütőm

Az ostyasütő két összecukható lapja alakjában megközelíti az ellipszist, melynek nagyobbik tengelye 180 mm, a kisebb 110 mm. Vastagsága 4-5 mm között változik. Valószínűleg préssel voltak kiképezve. Belső oldalai csiszolva (köszörülve) vannak, és az egyik lapra vannak rávésve (gravírozva) az ábrák.

Egy-egy sütőrész egy darabból van kiképezve az ostyasütő nyelével, mely kovácsolással volt kinyújtva. A két nyél

(100 mm-re a fejtől) csappal van összefogva, és zárása, illetve nyitása a harapófogó működéséhez hasonló. A nyél a vége felé vékonyodik. Az egyik nyél vége kampóban végződik. A másik nyél végén szem van kovácsolással



kialakítva, amelyben egy 8-as alakú (70 mm hosszú) „lakat“ függ. Ostyasütés alatt a kampóba kapcsolódik, ez tartja össze (feszíti egymáshoz) a sütőrészeket.

A hosszú (660 mm) és vékonyodó két nyél rugalmasan működik, így összekapcsolás után egyenlő nyomást fejtenek ki a sütőlapokra.

Az ostyasütőn lévő ábrák

Mivel a mellékelt lapon az egyes ábrákat nem lehet teljes élességében látni, nagy részben a kb. 150 éves és a mostoha bánásmódnak köszönhetően, megpróbálom azokat leírni:

A belső oldal negatív ábrázolás (matrica). Összesen négy ábra látható, két nagy körben és két kis körben vallásos szimbólumok láthatók. A két nagy ábra kettős körrel van körülvéve, és a két kör közötti rész is ki van töltve. A bal oldali ábra: Fő ábrája a keresztre feszített Krisztus. A keresztet körülvevő kettős körben 90 fokként egy-egy rózsaszál látható két levéllel és egy rózsával. A rózsák között hol 5, hol 6 darab, különböző nagyságú levélkék láthatóak. A kereszt a kör közepén van, a tövénél két faékkal rögzítve. Rajta Krisztus teste – tenyerén át odaszegezve (mindkét ábrán négy-négy újjal). A tenyerekből mindkét ábrán 5-5 vércsepp hull, ugyanúgy a lábakból is csepeg a vér (4-4 csepp). Teste mindkét kereszten egyformán van kiképezve, fején töviskoszorúval. A baloldali keresztre erősített tekercsnek látszó anyagon a felirat egy sorban: „INRI“ (az ábrán negatívban, „Jesus Nazarenus Rex Iudaeorum“ = Názáreti Jézus a zsidók királya).

Jobboldali ábra: A két kör nagysága és a kereszt megegyezik az előbbivel. Egyedüli eltérés a kereszt felső részén van, ahol a kereszt felső vége nem látszik, mert nagy papírlap takarja el, melyre a négy betű a következőképpen van kiírva:

IN
RI

Krisztus fejét dicsfény övezi. A kereszt tövéből nő ki (balról) három búzaszál – kenyeret szimbolizálva, (jobbról) egy szőlőtöke levelekkel és három fürt szőlővel – a bort szimbolizálva.

A két kör közötti ábrák a Jézus kínzásakor és a ke-

resztre feszítésekor használt eszközöket 4 helyen ábrázolják. Közöttük 3-4 különböző nagyságú (mélységű) pont van. A legfelső ábra – töviskoszorú keresztbetéve, rajta két nádszál. Az alsó ábra egy köteg vessző – keresztbetéve a szíjkorbáccsal (három szál szíj, amelyre golyók vannak erősítve). A három szíj egy nyélen van.

A bal oldali ábra – létra, rajta végig folyondár. A kör jobb oldalán nádszál szivaccsal, keresztbe a lándzsa.

A két nagy ábra között kis ábrák, kisebb körök láthatók. A felsőben Jézus szíve töviskoszorúval, az alsó körben „IHS“ betűk („Jesus Hominum Salvator“ – Jézus az emberek megváltója). A szélesebb H betűből kis kereszt nő ki. A H betű alatt a kereszt három kovácsolt vasszege látható.

Az egész ostyasütő hossza 770 mm, súlya 3,35 kg.

Feri bácsi ostyasütőjének leírása

Az I. világháború után már két ostyasütő volt a faluban. Az egyik a plébániáié volt, a másik egy **Likkner Ferenc** nevezetű, egyedülálló, buzgó ember tulajdonában, akit a faluban mindenki csak „Franci Feri bácsi“-nak hívott.



Az I. világháború alatt elvitték a római-katolikus templom egyik harangját, így csak kettő maradt. Feri bácsi, mint egyedülálló, jámbor, templomjáró ember járt utána, hogy új harang kerüljön a toronyba. A faluban gyűjtést indítottak a katolikus hívek között, ki-ki tehetsége szerint adakozott. Ezt az ostyasütőt a harangöntő mester ajándékozta neki fáradozásáért, ő pedig a hívek rendelkezésére bocsátotta. Jelenleg a Tornaújfalusi Tájházban tekinthető meg.

Ez az ostyasütő már alakjában is különleges. Nem ovális ostyákat süt, hanem hosszirányban elnyúlt, szabálytalan nyolcszög alakúakat. Az ostyasütő ábrái egyszerű kidolgozásúak. A nagyobb ábrák szintén kettős körökbe vannak foglalva. A kisebb és nagyobb kettős körök között háromszög, lángnyelvek és függőleges hármas vonalak váltakoznak körös-körül. A jobboldali nagyobb ábra szélesen vésett „IHS“-t ábrázol, ahol a H betűből sugárzó kereszt emelkedik ki. A betűk alatt a kereszt három kovácsolt szege látható. A bal oldali ábrán ugyanazon betűk vannak, a H betűből kereszt emelkedik ki, rajta a megfeszített Krisztussal. Alattuk úgyszintén a három szög. A felső „kisostya“: kettős körben sugárzó szív. Az alsó „kisostya“ a jobboldali nagyobbik ábrának pontos kicsinyített mása.

Műszaki leírása: Különlegessége, hogy a sütőlapok

nem egy darabból készültek, hanem külön-külön. A sütőlapok vastagsága 11 mm, hátulján a nyél irányában még 4 mm vastag, 20 mm széles csík. Mindkét sütőlap megvastagított részébe 2-2 db M6-os menettel ellátott vakfurat van kiképezve. Ebbe erősítik M6-os fejnélküli csavarral a 15 mm átmérőjű gömbvas ellapított részét, mely az ostyasütő nyelét képezi. A nyél végeit horoggal kapcsolják egymáshoz a végeiken. Ez az ostyasütő nem templomi ostyák sütésére készült, mert az ellenoldalon nincs rá kivésve az ismert két különleges „Y“ vonal. Hossza 680 mm, súlya 5 kg.

Az ostyasütés szokásköre Szepsiben

Szepsiben a 20. század 20-as, 30-as éveiben, **Majtényi József** kántor-karnagy (1860–1948), valamint később, a 30-as évek végén és a 40-es évek elején **Tóth Kálmán** kántortanító (1905–1970) működése alatt a fent leírtakhoz hasonló volt a karácsonyi ostyasütéshez fűződő szokáskör.

Ostyasütéskor a megsütött ostyákat tányérba tették és szalvétába kötötték. A család nevét cédulán rátűzték és egy tanuló két kézbe fogva vitte el a családokhoz. Belépve a házba a következő üdvözlést mondták el:

„Krisztus Urunk áldott születésének emlékére, a mi kántor urunk kívánja ezt a családot eme ajándékkal megtisztelni, hogy az ostyát Krisztus születésének emlékére elfogyassák.

Én is tiszta szívből kellemes Karácsonyi Ünnepeket kívánok.“

Sokszor azonban egyszerűen „Ostyát hoztunk, kellemes karácsonyi ünnepeket kívánunk!“ szavakkal adták át a kántor küldeményét.

Később, az 1940-es évek második felében, a „nagybajuszú“ **Lukács Ernő** kántor (1879–1969) idejében, már fedeles kosárkákban hordták szét az ostyát. Egy személyre két darabot. Ekkor már előfordult, hogy az ostya mellé mézeskürtöt is küldött a kántor.

A családok a kántornak szánt jutalmat a tányérba, illetve a kosarakba tették, és a szalvétákba visszacsomagolták. Néhány fillért kapott jutalmul az ostyahordó tanuló is.

Az ostyahordók lehettek lányok és fiúk egyaránt. Akadt olyan év is, amikor még református fiatalokat is beszerveztek az ostyahordáshoz. Legtöbbször azonban a minisztráns gyerekek voltak az ostyahordók.

Sajnos, a szepsi plébániai ostyasütő a mai napig nem került elő (Somodiban, Tornán, Tornaújfaluban még biztosan fellelhető ez a kellék). Az idősebbek elmondása szerint a szepsi ostyasütő vésete, gravírozása megegyezik az újfalusi plébániai ostyasütő vésetével (baloldalt IHS betűk, jobboldalt kereszt).*

*A közölt adatok Harsányiné Czeranko Ilonától (1927-), valamint Balláné Magyar Margittól (1935-) és Halászné Süle Katalintól (1924-) származnak.